

Dansk Cyklist Forbund stiftet 1905

Hovedkontor: Kjeld Langes Gade 14, DK-1367 København K. Telefon (01) 14 42 12*, Giro 3 02 37 53

Til
Københavns Borgerrepræsentation
Byplan- og Trafikudvalget
Rådhuset
1599 København V.

Kopi til:
se vedlagte liste.

Deres ref.

Vor ref.

Udvalg

Dato

Peter Gordon

Kbh.-afd.
(trafikplanudv.)

d.28.4.1983

Cykelstiprojekt for Amagerbrogade mellem Holmbladsgade og Peder Lykkkes Vej.

Dansk Cyklist Forbund har modtaget det i Borgerrepræsentationen fremlagte forslag om kapitalbevilling til etablering af cykelstier på ovennævnte strækning af Amagerbrogade.

Vi har nøje gennemgået projektet, som vi finder yderst tilfredsstillende, særligt pga. den konsekvente anvendelse af overkørsler ved sidevejsudmundinger og af fremført cykelsti ved lysregulerede kryds.

Vi vedlægger hermed vore kommentarer, i form af

- a) generelle bemærkninger og
- b) konkrete ændringsforslag til forslaget.

Vore væsentligste ændringsforslag omhandler foranstaltninger, som vi mener kan forbedre cyklisters sikkerhed og tryghed i lysregulerede kryds.

Herudover stilles forslag som vi mener kan øge buspassagerers sikkerhed ved ind- og udstigning, og forslag til lettelse af bus-/biltrafikkens afvikling.

Med venlig hilsen

for Dansk Cyklist Forbund

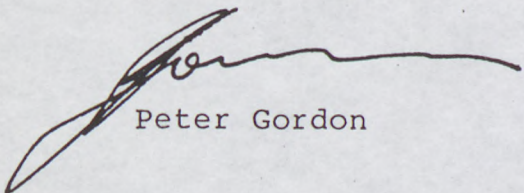

Peter Gordon

Kopi af brev af 28.4.83 vedr. cykelstiprojekt for Amagerbrogade mellem Holmbladsgade og Peder Lykkes Vej tilsendt:

Borgermesteren for 4.afd. Villo Sigurdsson
Stadsingeniørens direktorat - vejkontoret

Overborgmester Egon Weidekamp

Københavns politi - trafikafd.
HT - distrikt 1 - trafikafd.

Trafikfunktionærernes Organisation

Sundbyernes handelsforening
Sundby Lokalråd
Sundby Kirkes menighedsråd
Amagerbladet
Amagerposten

☒ Opkørsel på cykelsti fra sidevej

Rampen/opkørslen bør være så lang, at en venstresvingende cyklist (a), der venter på at svinge fra cykelstien ned i sidegaden, ikke spærrer hele opkørslen for en cyklist (b), der fra sidegaden ønsker at svinge til venstre og ind på cykelstien.

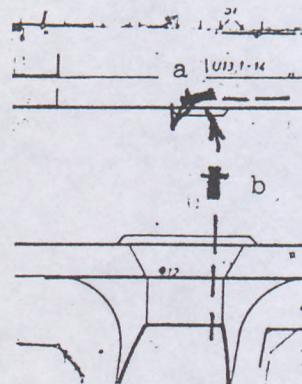

☒ Blå cykelfelter i lyskryds

Dansk Cyklist Forbund ønsker, at cykelstien ved alle lysregulerede kryds videregøres med blå cykelfelt.

Det vil bl.a. fjerne eventuel usikkerhed omkring cykelstiens begyndelse efter krydset - specielt de steder, hvor cykelstien er afkortet efter krydset af hensyn til den højresvingende trafik ud på Amagerbrogade.

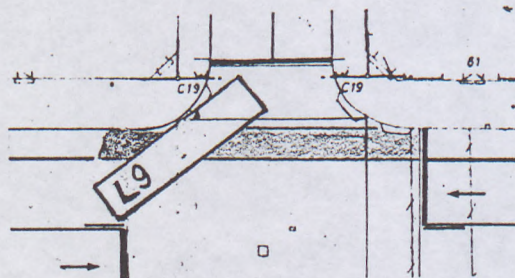

☒ Hensynet til trafikafviklingen

Dansk Cyklist Forbund er glade for, at projektforslaget indeholder fremførte cykelstier før alle lyskryds. Hvis de fremførte cykelstier giver anledning til overvejelser af hensyn til trafikafviklingen, vil Dansk Cyklist Forbund pege på følgende mulige foranstaltninger:

- ☒ I lysregulerede kryds bør der gives før grønt for de ventende cyklister og fodgængere, så de kan komme hurtigt afsted. Af hensyn til højresvingende biler afsluttes den grønne fase med før rødt for fodgængere og cyklister kombineret med grøn højresvingspil, således at det er indlysende for alle, hvorfor der bliver rødt for fodgængere og cyklister før bilerne.
- ☒ Der anlægges et særligt areal for afsætning af buspassagerer de steder, hvor det er muligt. Det giver en øget sikkerhed for buspassagerer og en kortere holdetid for bussen.
- ☒ Der indføres højresving og/eller venstresving forbudt ned ad de sidegader og i de lyskryds, hvor trafikken afvikles for langsomt. F.eks. ved Lyon-gade, hvor biltrafik til posthuset kan henvises til at benytte Wittenberggade som tilkørselsvej.

Ø Cykelstiens bredde

På grund af det meget store antal cyklister på Amagerbrogade, som må formodes at stige yderligere, når cykelstien er anlagt, ønsker Dansk Cyklist Forbund, at alle de steder, hvor det overhoved er muligt, anlægges cykelstien i større bredde end de foreslåede 2,0 meter. Cykelstien bør være så bred som muligt af hensyn til sikker passage cyklisterne imellem og de overhalende knallerter, samt for at mindske faren for kollision mellem åbne bildøre med udstigende bilpassagerer og cyklister, da projektforslaget indeholder kanstensparkering på flere strækninger uden for myldretiderne.

Ø Krydset ved Holmbladsgade

Cykelstien bør starte umiddelbart efter Hallandsgade, og ikke som foreslået først efter fodgængerfeltet. Desuden bør stoplinie og fodgængerfelt i Hallandsgade rykkes 1,5 - 2 meter tilbage, således at de usædvanligt mange venstresvingende cyklister, der er i dette kryds, kan opmarcheres mellem fodgængerfelt og blåt cykelfelt for ligeud kørende cyklister (se udsnit). I modsat fald vil der fortsat være konflikt mellem de venstresvingende cyklister og enten fodgængere eller ligeud kørende cyklister. En konflikt, hvor de opmarcherede, venstresvingende cyklister vil tvinge de ligeud kørende cyklister i en bue ud på kørebanen (se den store tegning).

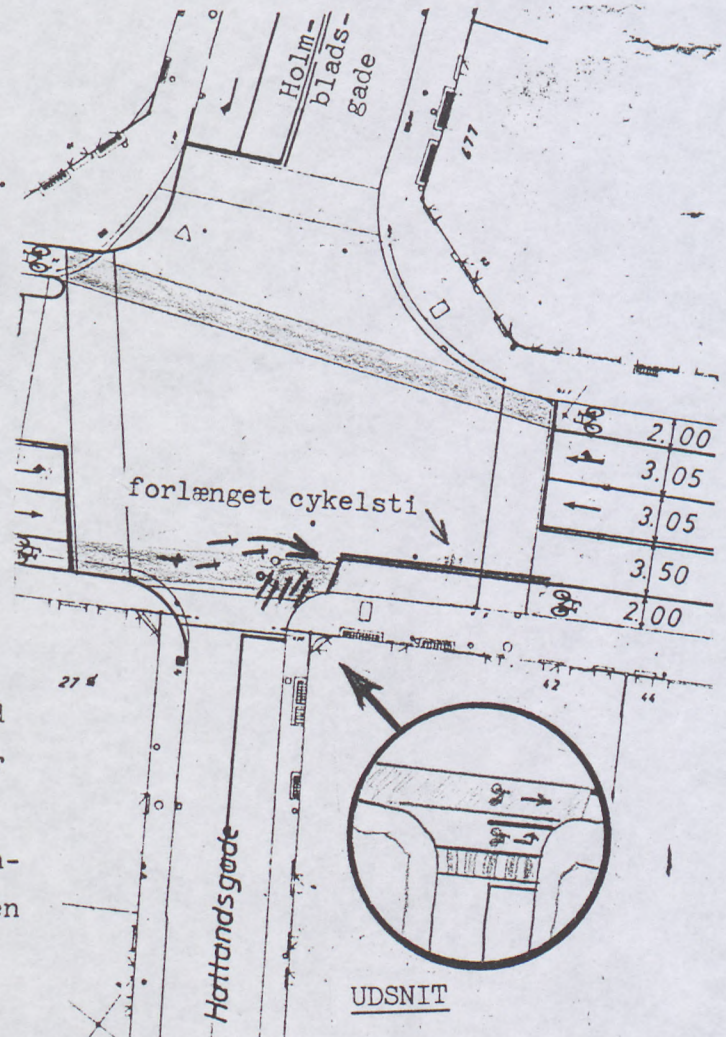

Ø T-krydset ved Brysselsgade

Dansk Cyklist Forbund mener, at det foreslåede nye nordlige fodgængerfelt over Amagerbrogade er unødvendigt, og vil foreslå, at man nøjes med det eksisterende fodgængerfelt syd for krydset. Det vil medføre en længere periode med rødt lys på Amagerbrogade, hvis der skal passere fodgængere over det foreslåede ekstra fodgængerfelt, da det vil sinke den fortrinsvis højresvingende trafik fra Brysselsgade, bl.a. linie 9, hvis trafikken skal holde

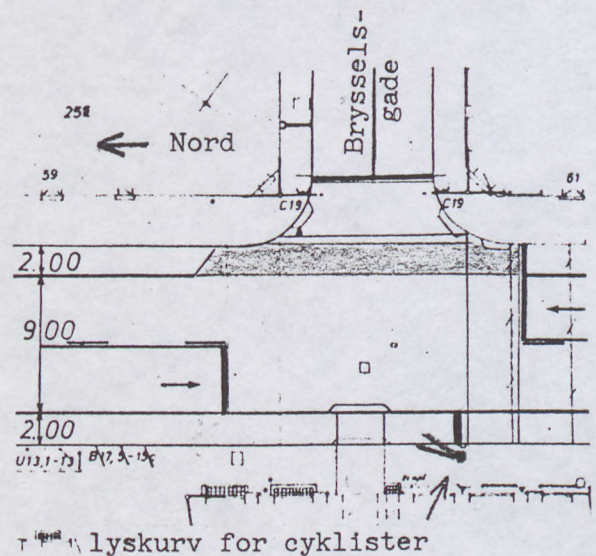

tilbage for fodgængere i dette nye felt. Stoplinien for cyklister i sydgående retning kan så flyttes hen til det eksisterende fodgængerfelt, hvor der etableres en særlig cyklistlyskurv, der styres af et "tryk for gående" ved fodgængerfeltet. Herved kan der etableres permanent grønt for cyklisterne, bort set fra når der er et reelt behov for rødt lys af hensyn til fodgængere, der ønsker at krydse Amagerbrogade.

☒ Krydset ved Frankrigsgade/Tingvej

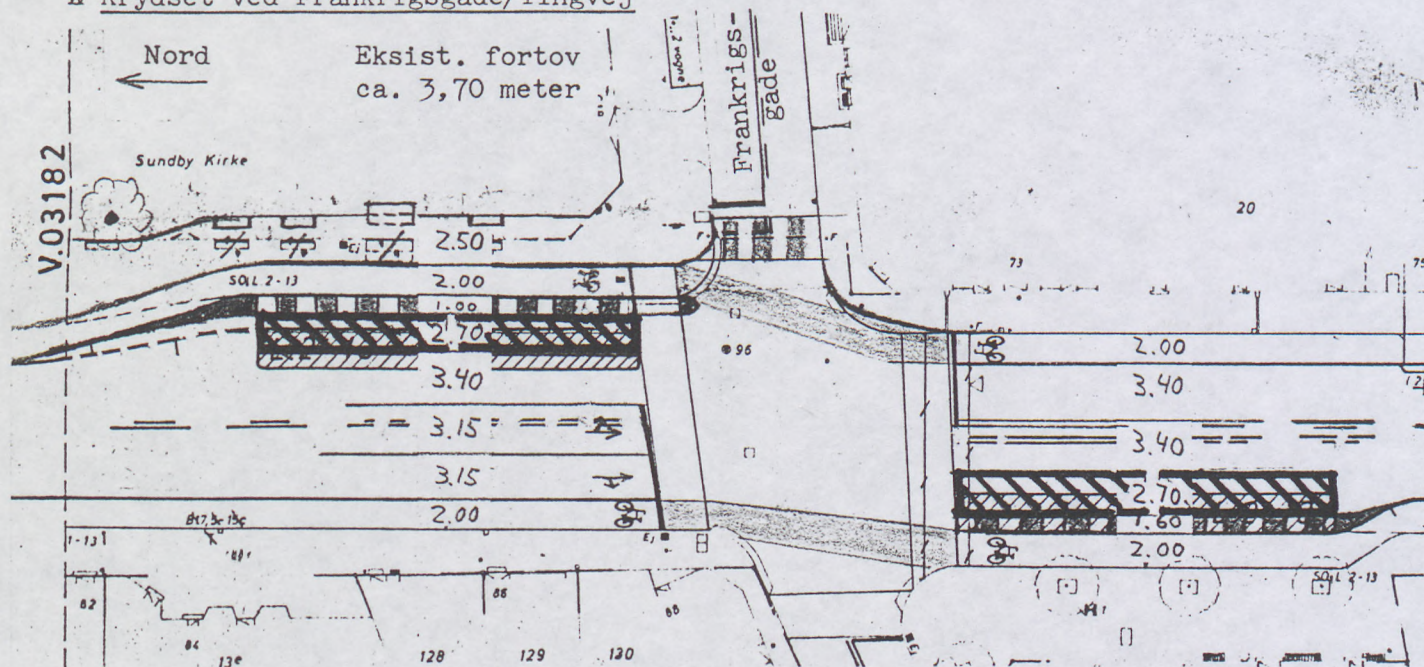

Ved at gøre fortovet smallere, fra ca. 3,70 meter til 2,5 meter, og ved at rykke hegnet foran Sundby Kirke ca. 1,10 meter ind på kirkens forplads i stoppestedets længde vil der være plads til både at etablere en bushelle på 1,0 meter samt 2 sydgående kørebaner à 3,15 meter. Disse to ændringer vil henholdsvis øge sikkerheden for buspassagererne samtidigt med en kortere holdetid for bussen og lette trafikafviklingen for biltrafikken i sydgående retning. Dansk Cyklist Forbund skal hermed foreslå, at denne løsning anvendes i stedet for at afkorte cykelstien før krydset som foreslået af Hovedstadsområdet's Trafikselskab. Der vil ligeledes være mulighed for en bushelle ved stoppestedet i sydgående retning på helt op til 1,60 meter i bredden, hvis der indføres både højre- og venstresving forbudt for biltrafik i nordgående retning samtidigt med at denne kørebane reduceres i bredden fra 5,00 meter til 3,40 meter. Så bliver trafikafviklingen også bedre i nordgående retning, samtidigt med at sikkerheden for buspassagererne også ved det andet af de to meget benyttede stoppesteder øges.

☒ Krydset ved Engelsvej/Øresundsvej

Dansk Cyklist Forbund foreslår, at det overvejes at forbyde al svingning for biler i krydset, da det meget skæve kryds er vanskeligt at passere fra Øresundsvej til Engelsvej eller modsat (linie 12 kører denne vej). Der bør etableres blå cykelfelter på begge leder (se skitsen på side 3). Specielt vil forbud mod venstresving fra Engelsvej ind mod byen ad Amagerbrogade fjerne en del unødvendig gennemgående trafik, der stammer fra det ydre af Amager, og som skal mod Knippelsbro. Denne trafik burde svinge allerede ved Peder Lykkes Vej ned mod Røde Mellevej og videre denne vej mod byen.

Ø Krydset ved Engelsandsvej/Øresundsvej, fortsat

Desuden er venstresvinget fra Engelsandsvej ind mod byen ad Amagerbrogade den væsentligste årsag til trafikophobning ved krydset, da de venstresvingende biler ofte ikke er ude af krydset, når trafikretningen skifter, og der bliver grønt for trafikken ad Amagerbrogade. Sidst men ikke mindst vil reduktion fra to til en kørebane på Engelsandsvej give mere plads for den ligeud kørende trafik mellem Øresundsvej og Engelsandsvej samtidigt med at det bliver muligt at føre cykelstien på Engelsandsvej mod Amagerbrogade helt frem til Amagerbrogade (dette sidste forslag har dog ikke noget direkte med det fremsatte forslag om cykelsti på Amagerbrogade at gøre, men hører med til en samlet løsning af problemerne med det vanskelige kryds).

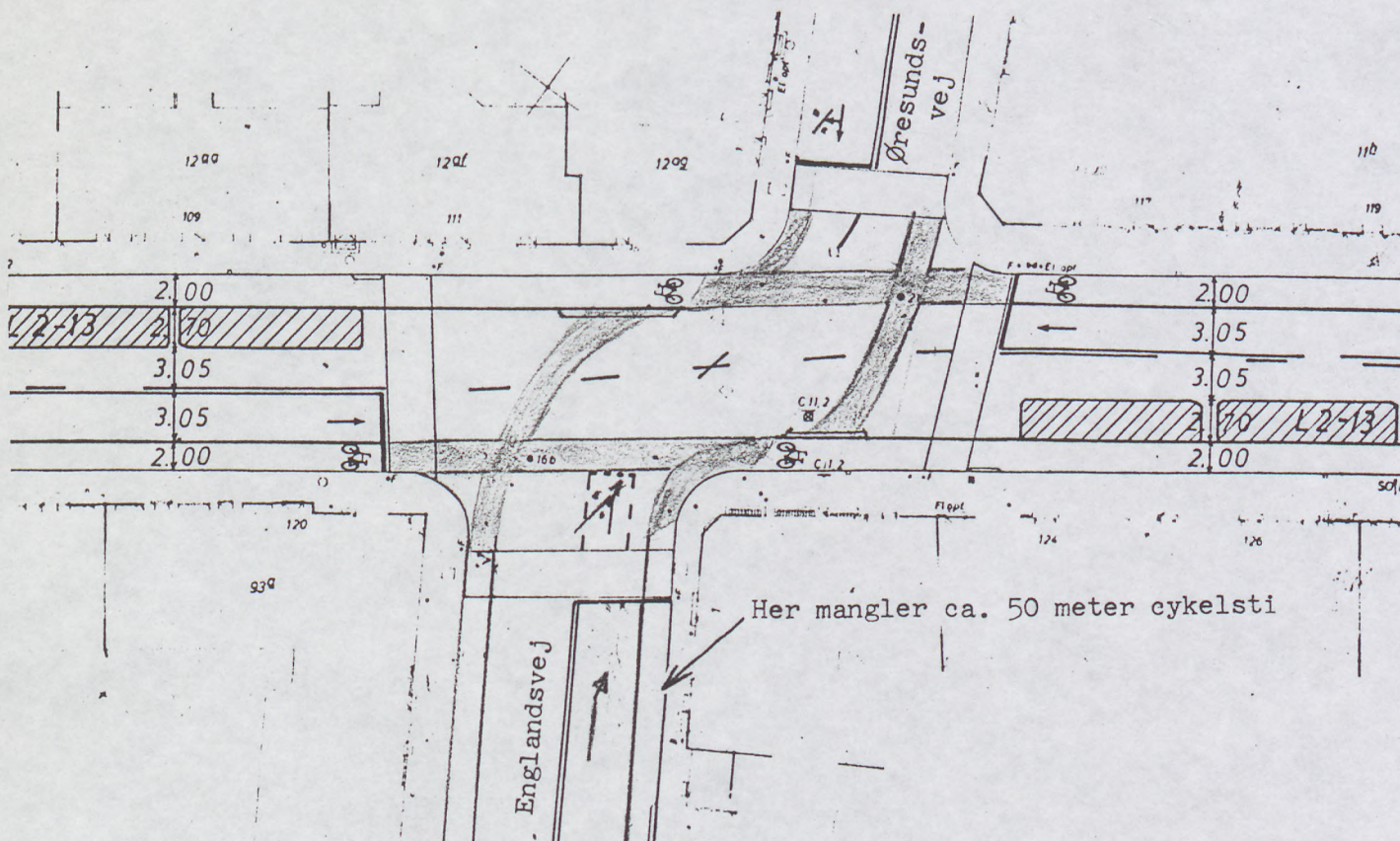

Ø Stoppested ved Hans Bogbinders Alle

Dansk Cyklist Forbund vil foreslå, at det undersøges, om der er mulighed for at lave en bushelle ved at lade cykelstien slå en større bue ind i fortovet.

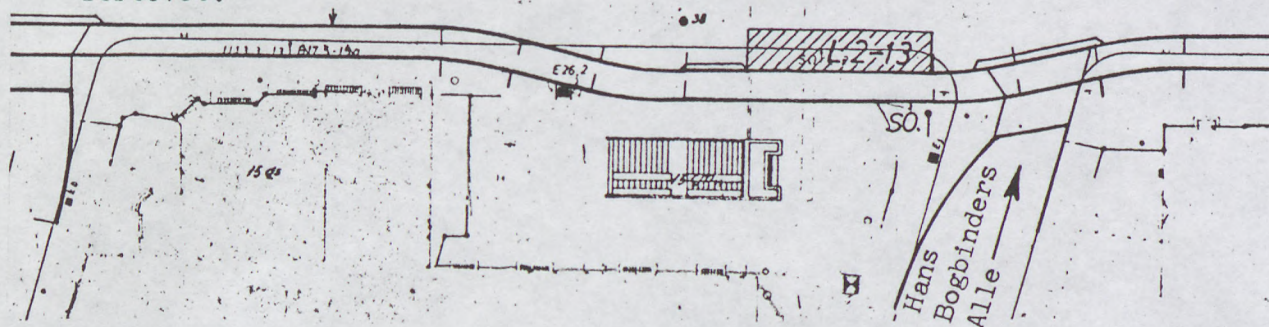

STADSINGENIØRENS DIREKTORAT
Farvergade 27A
København K, den 19. maj 1983

Magistratens 4. afdeling

Vedr.: Cykelsti i Amagerbrogade
Mag.IV.nr. 320.

Bilag: Datoliste bilagt Dansk Cyklist Forbunds skrivelse af 28. april 1983.

I den med datolisten bilagte skrivelse fra Dansk Cyklist Forbund dateret 28. april 1983, fremsender Dansk Cyklist Forbund et notat om generelle bemærkninger til forslag om cykelsti på Amagerbrogade fra Holmbladsgade til Peder Lykkes Vej samt et notat om konkrete ændringsforslag til samme. Begge notater er dateret den 26. april 1983.⁷

Til notat om generelle bemærkninger skal oplyses:

ad »Opkørsel på cykelsti fra sidevej«.

En cyklistrampe langs en cykelsti overfor en sidevej gives normalt en længde af ca. 4-5 m, hvorved der ikke skulle opstå de af Dansk Cyklist Forbund påpegede problemer.

ad »Blå cykelfelter i lyskryds«.

Der skal henvises til stadsingeniørens direktorats notat af 19. januar 1983 vedrørende erfaringer med den forsøgsvisse etablering af cykelfelter i Københavns kommune 1981-82.

Ifølge dette notat bør blå cykelfelter kun etableres, hvor der er særlig store problemer, så den gunstige effekt af denne kraftige virkemiddel ikke udvandes.

Der ses ikke anledning til at anlægge blå cykelfelter i nærværende projekt.

ad »Hensyn til trafikafviklingen«.

Dansk Cyklist Forbund foreslår, at der gives før-grønt for cyklister og fodgængere for at fremme trafikafviklingen.

Det vil blive gjort, hvis der er sådanne steder, hvor den sikkerhedstid der er nødvendig til disse trafikanter er mindre end til køretøjer på kørebanen. Dette er dog sjældent tilfældet.

Hvis der skal gives før-grønt for de svage trafikanter vil det derfor normalt svare til, at den almindelige grøntid nedsættes, hvilket - i modsætning til det af Dansk Cyklist Forbund anførte - vil hæmme trafikafviklingen.

Se
stadsingeniørens
svar !?!

Et sådant før-grønt vil i øvrigt ikke reducere omfanget af konflikten mellem de højresvingende biler og ligeudkørende cykler væsentligt, idet arrangementet kun kan have betydning for de cyklister, der i forvejen er standset ved stoplinien og hvis tilstedeværelse derfor er særdeles tydelig for de højresvingende biler.

Det er meget sjældent, at mængden af højresvingende biler er så stor, at det er hensigtsmæssigt, at afkorte fodgængernes og cyklisternes grøntid så meget, at det er muligt at give bilerne en grøn højrepil i slutningen af grønfasen, men i så tilfælde gives der altid grøn højrepil.

Umiddelbart skønnes det ikke at være formålstjentligt at nedsætte fodgængernes og cyklisternes grøntid i nogle af krydsene i nærværende projekt.

Erfaringen har vist, at etablering af en helle mellem busstoppested og cykelsti, der kan benyttes af buspassagerer under af- og påstigning bør mindst have en bredde af 1,5 m. Politiet og stadsingeniørens direktorat er enige om, at ved mindre bredder er det ikke klart for fodgængerne, at de har pligt til at vige for cyklister ved krydsning af cykelstien. Det har ikke været anset for muligt på en rimelig måde at tilvejebringe sådanne forhold på denne strækning af Amagerbrogade.

Etablering af cykelstier i Amagerbrogade medfører samtidig, at det af hensyn til trafikafviklingen anses for nødvendigt at indføre visse svingningsforbud i flere af de signalregulerede kryds. Magistraten håber, at dette er tilstrækkeligt, men det kan senere vise sig nødvendigt at indføre flere forbud. Af hensyn til de tilgrænsende områders tilgængelighed har magistraten kun foreslået svingningsforbud, hvor det nu anses for nødvendigt af hensyn til trafikafviklingen.

ad »Cykelstiens bredde«.

Cykelstierne er foreslået udført i 2,0 m's bredde, hvilket magistraten ligesom Dansk Cyklist Forbund kunne ønske bredere; men cyklisterne må her - lige-

som de øvrige trafikanter i Amagerbrogade – nøjes med en minimumsbredde.

Til notatet om konkrete ændringsforslag skal bemærkes følgende:

ad »Krydset ved Holmbladsgade«.

Stadsingeniørens direktorat er indstillet på at forlænge cykelstien bagud, som foreslået af Dansk Cyklist Forbund.

Dansk Cyklist Forbunds ønske om at skabe plads til de venstresvingende cyklister imødekommes allerede i forbindelse med det vedtagne cykelstianlæg nord for Holmbladsgade, idet fodgængerfeltet flyttes ca. 1 m ind bag kantstenslinien.

En særlig afmærkning af et opmarchområde for svingende cyklister vil dog kun blive foretaget hvis der viser sig et særligt behov herfor.

ad »T-krydset ved Brysselsgade«.

Dansk Cyklist Forbunds forslag til reguleringen ville for fodgængerne være væsentlig under den standard, der er almindelig i Københavns kommune, og der forudses ikke problemer – herunder kapacitetsproblemer – der kan gøre en sådan løsning rimelig.

ad »Krydset ved Frankrigsgade/Tingvej«.

Som nævnt under generelle bemærkninger har

stadsingeniørens direktorat ikke ment at der kunne blive plads til heller af tilstrækkelig bredde ved busstoppestederne i Amagerbrogade på denne strækning. Magistraten mener heller ikke at ønsket om en helle kan berettige et indgreb i arealet foran Sundby Kirke.

Den af Dansk Cyklist Forbund viste krydsudformning med 2 vognbaner i opmarchfeltet nordfra for ligeudkørende færdsel, der umiddelbart syd for krydset indsnævres til en vognbane giver anledning til både sikkerheds- og afviklingsmæssig betænkelighed.

ad »Kryset ved Englandsvej/Øresundsvej«.

Vedrørende blå cykelfelter henvises til det tidligere nævnte.

Af projektet fremgår, at højre- og venstresving ikke må foretages i Amagerbrogade.

Det er her, igen af hensyn til Amagerbrogades tilgængelighed for området, ikke anset for rimeligt også at forbyde højre- og venstresving fra Englandsvej og højresving fra Øresundsvej.

ad »Stoppestedet ved Hans Bogbinders Allé«.

Etablering af en helle mellem busstoppested og cykelsti vil medføre, at fodgængere i Amagerbrogade, gående på dette fortov, kan blive tvunget til at skulle gå bag om fodgængertrappen til tunnelen, hvilket ikke findes rimeligt.

E. Gulstad

Se

stadsingeniørens

svar!?!

CYKLISTERNES DAG '83



Lørdag 4. juni

Kl. 10.00: Demonstrationen starter fra

Svanemøllen Station

Bispebjerg Torv

Gl. Bellacenter

Brønshøj Torv

Vanløse Idrætspark

Frederiksberg Rådhusplads

Enghave Plads

Christianshavns Torv

Tårnby Rådhusplads

Femvejen

Damhustorvet

Hvidovre Medborgerhus

Kl. 9.00: Lyngby Torv

Gladsaxe Rådhusplads

Albertslund Station

DANSK CYKLIST FORBUND

4. JUNI 1983 CYKLISTERNES DAG 4. JUNI 1983

Cykelstier hjælper

Københavns kommune har i det forløbne år gjort en stor indsats for at gøre byen mere cyklistvenlig. Der er taget skridt til at anlægge cykelstier på nogle af de farligste strækninger. Dog er der stadig lang vej til man som cyklist kan færdes sikkert i trafikken.

Politikerne tøver

Den politiske velvilje stopper når talen kommer ind på en begrænsning af biltrafikken, på trods af at bilen er den største forureningskilde i Københavns gader.

"Bedre færdselskultur"

Det er også et problem, at alt for mange trafikanter – både bilister, cyklister og fodgængere – kun sjældent tager hensyn til hinanden. Vi håber at være med til at skabe lidt større forståelse parterne imellem ved at gøre "bedre færdselskultur" til landsdækkende tema for Cyklisternes Dag.

Arrangementer i ugen op til Cyklisternes Dag:

Cykelværksteder, "hjælp til selvhjælp"

mandag 30/5 kl. 19.00 Ungdomshuset, Jagtvej 69
Valby Medborgerhus, Valgårdsvej 3
tirsdag 31/5 kl. 19.00 Arbejdsløshedshuset, Istedgade 114
Christianshavns Beboerhus, Dronningensgade 34

Paneldiskussion om cykeltrafik i København

med deltagelse af Knud Andersen (politiinspektør)
Peter Elming (Dansk Cyklist Forbund)
Kuno Hansen (fmd. Vesterbro Handelsforening)
Jens Kramer Mikkelsen (fmd. byplan- og trafikudv.)
Preben Møller (fmd. HT-chaufførerne)
Villo Sigurdsson (borgmester)
onsdag 1/6 kl. 19.30 Ungdomscentret, Suhmsgade 4 (Kbh. K)

Cykeltur for alle interesserede

torsdag 2/6 kl. 19.00 fra DCF's lokaler, Kjeld Langesgade 14 (Kbh. K)

Program for Cyklisternes Dag

Kl. 10.00: Demonstrationen starter fra
Bispebjerg Torv
Gl. Bellacenter
Brønshøj Torv
Vanløse Idrætspark
Svanemøllen Station
Christianshavns Torv
Enghave Plads
Femvejen
Tårnby Rådhusplads
Frederiksberg Rådhusplads
Damhustorvet
Hvidovre Medborgerhus

Kl. 9.30: **Rødovre Rådhusplads**

Kl. 9.00: **Albertslund Station**
Gladsaxe Rådhusplads
Lyngby Torv

Kl. 11.00 - 11.30: Demonstrationen samles på
Rådhuspladsen

Kl. 11.45: Afgang til Fælledparken

Kl. 12.30: Demonstrationen ankommer samlet til
Fælledparken
Talere: Arne Melchior, trafikminister
Charlotte Amundsen, miljøborgmester
Leif Lønsmann, Dansk Cyklist Forbund
Underholdning og musik ved blandt andre
Troels Trier & Rebecca Brüel.
Udstilling af børnetegninger om cyklisme.
Cykelværksted og meget andet.
Øl, vand og mad m.m. kan købes.

Genbrug løbesedlen

Sæt den op på arbejdspladsen, skolen, i supermarkedet osv.
Tak

CYKLISTERNES DAG – HVER DAG

Hvad er Dansk Cyklist Forbund?

Cyklistforbundet er først og fremmest en trafikpolitisk organisation, som arbejder på at øge færdselssikkerheden og forbedre cyklisternes vilkår i trafikken.

Der er rundt regnet 2,5 millioner danskere, der cykler. Heraf 1 million, der bruger cyklen dagligt. Men der er mange, der simpelthen ikke **tør** cykle af frygt for den motoriserede trafik. Mange af dem, der ikke tør, tager bilen i stedet og bidrager dermed til samme motoriserede trafik, som var årsagen til, at de ikke ville cykle. Den onde cirkel kan kun brydes ved at skabe sikre forhold for cyklisterne, så alle, der **vil** cykle, **kan** cykle.

Dansk Cyklist Forbund arbejder for en gennemgribende ændring af trafikbilletet til fordel for de svage trafikanter – cyklister og fodgængere.

Vi ønsker et stærkt forbund, men vi er trods en stor stigning i medlemstallet, for få medlemmer (31.000).

Vi skal være mange flere for at cyklisternes berettigede krav kan føres frem med tilstrækkelig styrke overfor folketing, amtsråd, kommunalbestyrelser, politi, byplanlæggere og fabrikanter.

Hvis du cykler – så bliv medlem. Det koster 50 kr. om året.

Dansk Cyklist Forbund

Kjeld Langes Gade 14

1367 København K

Tlf. (01) 14 42 12

Giro 3 02 37 53

Åbent mandag-fredag 10-13,
torsdag tillige 17-19

- Jeg vil gerne være medlem af Dansk Cyklist Forbund
- Jeg vedlægger check
- Jeg har indsat kr. 50,- på giro 3023753
- Jeg vil gerne have tilsendt folder om Dansk Cyklist Forbund

Navn _____

Adresse _____

Postnr. _____ By _____

PORTO
kr. 2,50

Dansk Cyklist Forbund

Kjeld Langes Gade 14

1367 København K

Københavns kommune fik skulderklap af cyklisterne



Dansk Cyklistforbund overrakte på Cyklisternes Dag Københavns kommune en ny-indstiftet Cykelsti-pris. Prisen bestod af 2 granitkantsten. Modtagerne var borgmester Vilho Sigurdson, hvis afdeling har ansvaret for etablering af cykelstier, og Jens Kramer Mikkelsen, byplan- og trafikudvalget. Især arbejdet med cykelstier på Amagerbrogade glæder cyklisterne og kantstenen blev da også af-

leveret med en opfordring til at „plante” den på Amagerbrogade i kanten af den ny cykelsti.

Lørdag var Cyklisternes Dag i hele landet. Fra Amager afgik kl. 10 en stor cykel-demonstration fra Tårnby

Rådhus mod Københavns Centrum. Skuespilleren Ove Sprogøe (yderst tv. i billedet) tog turen med til Københavns centrum, hvor cyklister fra hele byen samledes på rådhuspladsen.

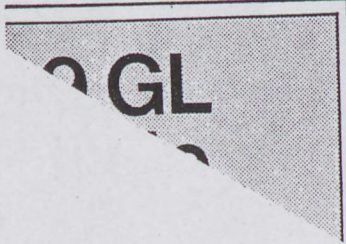

Københavns kommune har fået den første cykelsti-pris

For syvende år i træk holdt Dansk Cyklistforbunds Københavns afdeling, som led i forbundets fremstød for at skabe bedre forhold for cyklisterne, lørdag demonstration. Den udgik i år foruden fra Christianshavns Torv også fra pladsen foran Tårnby rådhus. De mange cyklister drog gennem København - og foran Københavns rådhus blev der uddelt forbundets nyindstiftede "Cykelsti-pris". Modtagere var gade- og vejborgmester Villo Sigurdsson og formanden for rådhusets byplan- og trafikudvalg, Jens Kramer Mikelsen.

- Kan det virkelig passe, vil mange af jer nok spørge, sagde formand Peter Gordon. Har vi i cyklistforbundet virkelig så travlt med vore forhandlinger med myndighederne, at vi ikke længere har tid til selv at cykle i Københavns trafikhelvede og opleve hvor horrible forholdene stadigvæk er mange steder!

Svaret er et klart: Nej!

Vi mener stadigvæk at privatbilismen prioriteres alt, alt for højt af politikkerne og myndighederne landet over. I København, hvor kun 17% af befolkningen ejer en personbil,

er situationen særlig grotesk.

Men tro det eller ej, så er der mange, mange kommuner i Danmark der tager cyklisternes problemer 100 gange mindre alvorligt end København gør.

Det ved de fleste af jer. Vi københavnske cyklister har ikke brug for et kort for at finde grænsen til Frederiksberg - Københavns "stat i staten". Det er dér hvor cykelstien holder op! Og mens Frederiksbergs borgmester, John Winther, offentligt opmuntrer han-

delsstandsforeningen til at kæmpe imod anlæg af ny cykelstier, og skærer et i forvejen latterligt lille cykelstibudget ned til næsten ingenting, bruger Københavns kommune mere end 15 millioner kroner årligt til at bygge nye cykelstier.

De københavnske cykelstier bliver ikke anlagt på brede, stille boulevarder, som på Frederiksberg, men dér hvor vi har mest brug for dem: på de

farligste, mest trafikerede gader, og især de meget vigtige men problemfyldte forretningsstrøg som Amagerbrogade og Nørrebrogade.

Det er ikke kun cykelstier der har gjort Københavns kommune fortjent til ros i dag. Cykelstier er vigtige, men de hjælper ikke i vejkrydsene, og det er dér de fleste og alvorligste cykeluheld sker. Også her har Københavns kommune været banebrydende med de



Amagerkaneneren Ove Sprogø var med fra starten fra Tårnby Rådhusplads (Foto: Stig Ibing)

velkendte blå cykelfelter i krydsene.

ANNONCER-RING

50

AMAGER POSTEN

Tirsdag den 7. juni 1983 39

Slut med billrust PÅ MED PAVA

Rustbeskyttelsen, der trænger ind alle steder og beskytter. PAVA tørrer aldrig og revner aldrig. Den forbliver en fedtagtig, slidstærk hinde. Uigennemtrængelig for fugt og vand.

Vi fører også PAVA -ør det- se artikler

Køber PAV Sjæl T

Postkort som lodsedler

Mange trafikanter vil gerne hjælpe kommunen med at finde ud af, hvordan de trafikale forhold i et område kan forbedres. Det er ikke altid nok, at tælle trafikken, opdelt i retninger og køretøjer, klokkeslet m.v., sådan som man så ofte ser det, når vore tællere er ude for at tage pulsen på trafikken.

Somme tider er det nødvendigt at gå videre: En trafikanalyse kan være nødvendig for at få et billede af, hvordan trafikanterne bruger en vej. F.eks. om vejen eller gaden er tilkørselsområde eller bare en genvej.

Snaps til folk i Annexstræde

17.maj foretog vejkontorets færdselstællingsafdeling en postkortundersøgelse i Annexstræde i Valby. Med hjælp fra færdselspolitiet blev køretøjerne i den sydgående vognbane stoppet ud for nr. 29 og 31, mens trafikken i nordvestlig retning blev standset af lysreguleringen ved Valby Langgade. Reguleringen blev manuelt styret for at vore folk kunne nå at uddele postkort. Der var selvfølgelig sørget for en passende midlertidig skiltning af området.

»Hjælp os at forbedre trafikforholdene«

Sådan stod der på det udleverede brevkort. Og spørgsmålet lød: Hvor kom De fra, da De fik kortet.

Hvor skulle De hen?

Hvilket køretøje har De benyttet?

»Besvar de tre spørgsmål, afklip det nummerede hjørne og returner postkortet. Derved hjælper De vejkontoret med at løse de trafikale problemer i Valby.« Blandt de indsendte svar udtrak vi tre præmier à 1 hel flaske snaps.

Lodtrækningen blev offentliggjort 1. juni i morgenaviserne.

Om at være motiveret

Da vejkontoret sidst foretog en postkortanalyse i Bredgadekvarteret, 1978, kom ca. 30% af de udelte kort tilbage. Ved denne undersøgelse i Valby kom ca. 53% af kortene tilbage, og vejkontoret skriver i en rapport herom, »at der er grund til at formode, at postkortets udformning som en slags lodseddel har haft positiv indflydelse på trafikanternes lyst til at medvirke ved undersøgelsen.«



Stadsingeniørens direktorat
Vejkontoret
Islands Brygge 37
2300 København S

HJÆLP OS AT FORBEDRE TRAFIKFORHOLDENE
Besvar venligst nedenstående 3 spørgsmål og læg snarest muligt dette postkort ufrankeret i en postkasse. På forhånd tak

Lodtrækningen offentliggøres den 1. juni 1983 i Berlingske og Politiken

Hvor kom De fra, da De fik kortet? (Stedet for sidste ærinde: GADE og BY)	
Hvor skulle De hen? (Stedet for næste ærinde: GADE og BY)	
Hvilket køretøj har De benyttet? (sæt X)	<input type="checkbox"/> Personbil eller mindre varevogn <input type="checkbox"/> Større varevogn, over 3500 kg totalvægt <input type="checkbox"/> Lastvogn med 2 aksler <input type="checkbox"/> Lastvogn med 3 eller flere aksler

Stigningen på de 23% i antallet af returnerede kort er glædelig, uanset om det betyder at folk er blevet mere motiveret for at hjælpe vejmyndighederne eller det var udsigt til kolorit på søndagsfrokosten. Vinderne meldte sig allerede dagen efter – og så var de glade, ligesom vejkontoret. Skulle nogen have lyst til at vide, hvad resultatet af undersøgelsen var: Man kan udlede at 21% af

den samlede færdsel i Annexstræde er ren lokal trafik, medens på den anden side den gennemkørende fjerntrafik udgør 20%. De resterende 59% er altså den færdsel, der bevæger sig mellem lokalområderne og fjernområderne. Desuden fik Vejkontoret en mængde detail-oplysninger til brug for det videre arbejde i kvarteret.



»Der er i København i 1982 brugt langt mere til anlæg af cykelstier end i andre kommuner i hovedstadsområdet, og man er godt i gang med at anlægge cykelstier på nogle af de farligste strækninger, f.eks. Amagerbrogade og Nørrebrogade. København har også været foregangskommune i en række cyklistvenlige eksperimenter, bl.a. de blå cykelfelter, som nu er også er taget op andre steder i landet«. Sådan lød en udtalelse fra Dansk Cyklist Forbunds Københavns-afdelings generalforsamling 19. marts 1983.

Cyklistprisen

Den 4. juni var »cyklisternes dag« over hele landet. Her i staden havde cyklistforbundet arrangeret demonstrationskørsel fra flere bydele med Rådhuspladsen som mål. Fra en tribune foran byens hus lød der en del drøje ord om stat og kommune – men ind imellem kritik var der også plads til ros.

Formanden for byplan- og trafikudvalget, Jens Kramer Mikkelsen og borgmester V. Sigurdsson modtog på Københavns kommunes vegne en pris som anerkendelse af kommunes indsats for cyklisterne.

Cyklistprisen bestod af to kant-

sten indgraveret »Dansk Cyklist Forbunds Cykelstipris 1983«. Det blev overrakt af Peter Gordon fra DCF, som anførte, at Københavns kommune ikke skal bruge kantstene som sovepude. Peter Gordon efterlyste en begrænsning af biltrafikken, som han mente er en forudsætning for cyklisternes sikkerhed.

Formanden for byplan- og trafikudvalget gjorde i sin takketal opmærksom på, at det ikke kun er et enkelt parti i borgerrepræsentationen, som bør have patent på udbygningen af cykelstier. Det er noget Københavns kommune har gjort i mange, mange år, og foranstaltninger til fordel for cyklisterne har en bred opbakning i borgerrepræsentationen.

Så blev gaven, kantstenene overført fra en Falckvogn til en nymalet SD-vogn fra Ragnhildgade. Der var heldigvis ingen af tilskuerne, der forlangte, at gavedmodtagerne skulle løfte deres trofæ op i vejret først.

Om føje tid finder direktoratet sammen med cyklistforbundet ud af, hvor kantstenene skal have deres hvilested – selvfølgelig på en strækt trafikeret gade, så bilister og cyklistere stedse kan have for øje, hvilken hæder der er overgået Københavns kommune.



Overrækkelsen af cyklistprisen i bagende middagsol, lørdag den 4. juni: Formanden for Byplan- og Trafikudvalget Jens Kramer Mikkelsen tv. og borgmesteren for magistratens 4. afdeling, V. Sigurdsson.

Dansk Cyklist Forbund stiftet 1905

Hovedkontor: Kjeld Langes Gade 14, DK-1367 København K. Telefon (01) 14 42 12*, Giro 3 02 37 53

Deres ref.	Vor ref.	Udvalg	Dato
	Birger Andersen	Cykelstipris	

Invitation til kantstensafsløring - Dansk Cyklist Forbunds cykelstipris 1983

I forlængelse af overrækkelsen af Dansk Cyklist Forbunds Cykelstipris 1983 på Rådhuspladsen den 4 juni ved Cyklisternes Dag vil det glæde Dansk Cyklist Forbund, om De vil være tilstede ved afsløringen af den 2,4 meter lange granitkantsten på dens endelige plads ved

Hjørnet af Amagerbrogade og Hollænderdybet
torsdag den 22. september klokken 11.00

Formanden for Dansk Cyklist Forbund Peter Elming vil byde velkommen og der vil blive budt på en lille forfriskning. Endvidere er det vores håb, at også et par af de indbudte gæster vil tage ordet i dagens anledning.

I tilfælde af regnvejr har Dansk Cyklist Forbund fået lov til at låne en del af forsikringssselskabet Baltica's forsikringsbutik på Amagerbrogade 28, der netop er beliggende på hjørnet af Hollænderdybet.

Med venlig hilsen
for
Dansk Cyklist Forbund

Birger Andersen

P.S. Vær venlig at bekræfte, at De kan være tilstede til Birger Andersen på telefon 01-216801 (dag) eller 01-585401 (aften)

Følgende er inviteret til receptionen:

- ✓ Overborgmester Weidekamp
- ✓ Borgmester Sigurdsson
- ✓ Formand for Københavns kommunes byplan og trafikudvalg Jens Kramer Mikkelsen
- ✓ Politidirektør Poul Eefsen
- ✓ Stadsingeniørens direktorat ved stadsingeniør Gulstad
- ✓ Stenhuggermester Uffe Mohr, Viktor Nielsens Stenhuggeri
- ✓ Distrikschef Leif Rexen, Baltica

Hans - Grønj Løkke
Eier Prøjekt
Baden Material

Med hak forsynede har pt givet tilsagn om at komme.

Til orientering vedlagt kopi fra "Cyklister nr 4" med uddrag fra talen, der blev holdt ved overrækkelsen af kantstenene på Rådhuspladsen den 4. juni 1983.

* Gulstaed
* Torvald Huss
* Einar Prøjekt
* Baden



CYKLISTPRIS - Københavns kommune modtog torsdag Dansk Cyklist Forbunds cyklistpris i forbindelse med afsløringen af en særligt fremstillet 2,4 meter lang granitkantsten med indhugning. Cyklistforbundets formand Peter Elming takkede kommunen for en lang række cykelsti-projekter. Stenen er placeret på den københavnske del af Amager. Til stede ved afsløringen var bl. a. overborgmester Egon Weidekamp (til venstre).

To borgmestregik til kanten

Københavns kommune modtog cykelstiprisen 1983

Mange stod med blikket rettet mod jorden, da Dansk Cyklist Forbund den 22. september afslørede cykelstiprisen for 1983: Prisen består af to granitkantsten med inskription »Dansk Cyklist Forbunds« cykelstipris 1983 - Københavns kommune.

Faktisk havde vi allerede fået overdraget prisen ved en højtidelighed foran rådhuset den 4. juni. Så skulle man til at finde ud af, hvor den bedst kunne placeres - og det blev ved en nyanlagt cykelsti på Amagerbrogade ud for Hollenderdybet. Cyklistforbundets formand Peter Elming, roste ved afsløringen af stenene Københavns kommune for de seneste års initiativer, når det gælder anlæg af nye cykelstier og påmaling af blå cykelfelter i gadekryds.

Trygheden

Samtlige fremmødte blev så inviteret ind i den nærliggende forsikringsbutik, hvor det var nemmere at høre, hvad parterne havde at sige til hinanden.

Overborgmester Weidekamp takkede for hæderen og for godt samarbejde med Dansk Cyklist Forbund. Han gav et kort historisk rids af udviklingen for cykelstierne her i byen.

»Det kan af og til i pressen se ud som om, parterne er frygteligt uenige. Det er, som om der skal en provokation til, for at man kan komme til orde i pressen«.

Overborgmesteren sagde, at kommunen har prøvet at følge den udvikling, der faktisk var i samfundet, og biltrafikken tog et eksplosionsagtigt opsving i halvtredserne og tresserne, og det måtte gaderne indrettes efter. Der har generelt set stadig været en udvidelse af det københavnske cykelstinet.

Overborgmesteren mente ikke, at ulykkestallet for cyklister kan nedsættes væsentligt, selv med de mange cykelstier, vi har nu. Det man opnår, er at få fjernet den konstante utryghed cyklister føler.

Han fortsatte: »Man må håbe, at cyklisterne også husker at tage de hensyn, der skal tages til andre borgere i byen. Cykelstier kan ikke føres igennem med samme bredde alle steder. Det kan være nødvendigt, at cyklisterne visse steder kører i gåsegang«.

Centrumforbindelsen

Overborgmesteren kom ind på den virkning Centrumforbindelsen vil have på miljøet i Valby og sydvest-kvarteret: »Nu har vi



Mellem overborgmesteren og borgmester Sigurdsson ses formanden for Dansk Cyklistforbund, Peter Elming.

kæmpet i 10 år med staten for at få den Centrumforbindelse«, sagde han, »området vil blive befriet for størstedelen af biltrafikken, og vi håber at kunne fortsætte med anlæg af nye stier i et rimeligt tempo«.

København er den første prismodtager

Borgmester Vilho Sigurdsson tog ordet og udtrykte glæde over, at Københavns kommune er den første modtager af prisen fra »Dansk Cyklist Forbund«. Han gav noget af æren tilbage til Cyklistforbundet uden hvis store arbejde, der nok ikke var kommet så mange cykelstier, og det gælder for hele landet. Han roste Cyklistforbundet for det pres, der lægges på politikerne og pegede på, hvor sundt det er at køre på cykel. Måske mindre sundt, hvis der er for megen bilos. Borgmesteren oplyste, at der nu i Nør-

rebrogade efter anlægget af cykelstier er kommet 70% flere cyklister. Han nævnte ønskelisten for anlæg af cykelstier og den rækkefølge, hvori de bør anlægges. Nogle af disse bevillingsforslag har ligget i ret lang tid hos overborgmesteren eller i byplan- og trafikudvalget, sagde han.

I 1983 bliver der bevilget 44 millioner kr. til cykelstier, i 1984 bliver det til kun 21 millioner.

Borgmester Sigurdsson nævnte også fodgængernes forhold og citerede en plakat, der engang blev sat op af cyklistforbundet: »Inderst inde er vi alle fodgængere«.

Malurten

Borgmester Sigurdsson dryssede

malurt i bægeret ved at nævne udgiften til centrumforbindelsen og udgiften til støjisolering af boligerne langs Folehaven. Han gættede på, at det næste år ville være Forenede Danske Motor ejere, som kunne føle sig kaldet til at give Københavns kommune en bilistpris.

Udenomsparlamentariske metoder

Borgmester Sigurdsson havde fremhævet værdien af udenomsparlamentariske metoder, og her til replicerede overborgmesteren: »Jeg er vant til udenomsparlamentariske metoder, også derhjemme. Min kone er lidenskabelig cyklist, og min datter er medlem af Cyklistforbundet«. Højtideligheden var forbi, og de to borgmestre kørte hver til sit.

Mars 1984

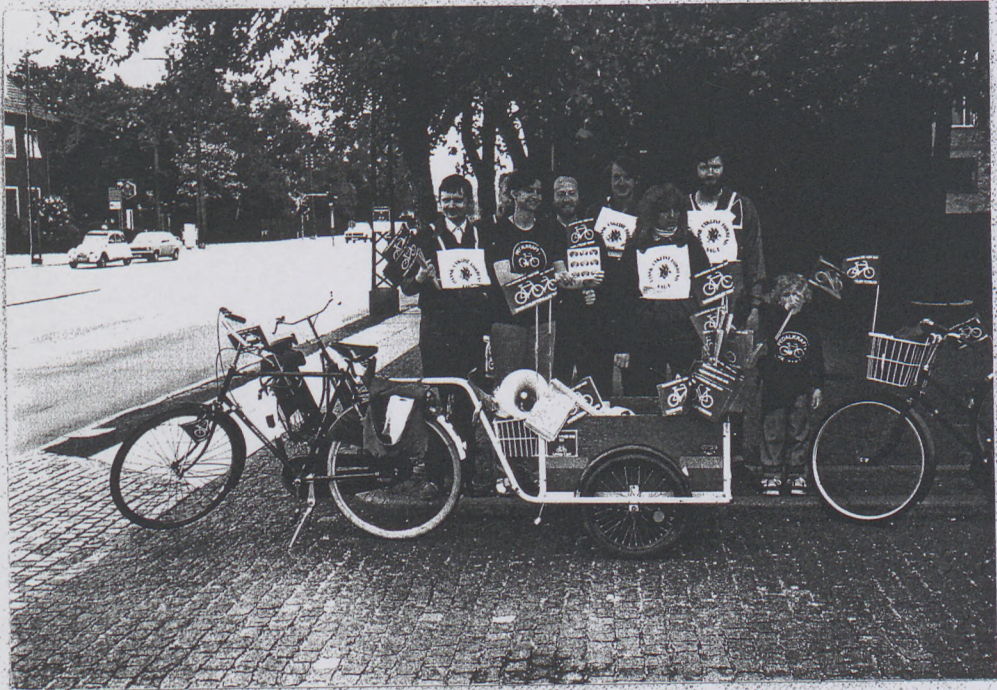

Juli 1992

1983 - 1993

10 års jubilæum for "PRISER" i DCF.
Den første pris var "CYKELSTI PRIS 1983".
Se vedlagte materiale fra mine gemmer.

1/ Kunstner udført af

Victor Nielsen Stenbryggeri

v/ Uffe Mohr

Vestre Kirkegade Alle 28

2450 København SV

2+3/ På Anægs var vi allerede PR-orienteret for 10 år
siden. Vi fik hjælp af Ove Sprogø

4/ Overrakt på Rættuspladsen 4/6-83.

Se artikel fra Grøn Bølge nr 67.

Det blev også vist i TV-Avisen samme aften.

5+6+7/ Konsernen står i dag på Anægsvej ved
Hollendesdybet. Her blev den afsløret

22/9-83. Se artikel Grøn Bølge nr 68.

Skal DCF følge op på gamle "PRISER" ??

Jeg vil gerne være med til at planlægge vedr.
1983-prisen.

M v ~~to~~ h

Bjergs Andersen, Ingolf Alle 29, 2300 S

TLF 31 55 85 62



FOTO: BO NYTMANN

»Går man ned i hullet forsvinder den lidt surrealistiske fornemmelse af, at Metroen ikke kommer. Folk bliver glade for den,« siger Jens Kramer Mikkelsen, overborgmester igennem ti år.

Det er ikke så ringe endda

Jubilæum: Et kvartersløft, en strand og en sten. Det er tre af de ting, Jens Kramer Mikkelsen gerne vil huske for på Amager den dag, han ikke længere er Københavns overborgmester.

AF OLE GROSEN

Jens Kramer Mikkelsen har været Københavns overborgmester i ti år. Og han har ingen konkrete planer om at holde op. Men på den anden side ved han ved også, at han ikke fortsætter, til han fylder 60.

For der er også andre ting i livet end politik. Hustruen Connie, parrets tre børn, madpakker der skal smøres, og de ture til svømmehallen, hvor han ikke kommer med børnene så ofte, som han har lyst til. Også løbeturene kniber det med at presse ind i kalenderen, og det kan ses. Jens Kramer Mikkelsen lægger ikke skjul på, at badevægtens viser i dag når længere op på skalaen. Dels fordi han ikke har tid til så meget motion, dels fordi han lagde den daglige pakke cigaretter på hylden for nogle år siden.

»Men jeg kan mærke, at jeg alligevel har det bedre i dag,« siger han.

Idret var ellers et af de fag, han havde på skemaet i sit gamle arbejde som lærer. Det forlod han få dage før han satte sig i borgmestert stolen på Københavns Rådhus.

Det har ikke altid været let. Københavns gæld var eksploderet i begyndelsen af halvfemserne, men nu er den på vej nedad igen. København boomer i øjeblikket. Overalt arbejder byggekranerne, men det har også taget sin tid. Det

københavnske konjunkturosving er kommet senere end i resten af landet.

»Går det godt i resten af landet, kommer det gode langsommere til København. Går det skidt, går det hurtigere skidt i København,« siger Jens Kramer Mikkelsen.

Lejlighederne er for små

Et af de områder, der skal gå bedre, er kvarteret omkring Holmbladsgade. Det er her, staten og kommunen i fællesskab bruger over en halv milliard kroner til et kvartersløft.

Holmbladsgade har betalt sin broderlige del af den fælles forpligtelse,« siger Jens Kramer Mikkelsen med henvisning til at nogle af de Københavns kvarterer der også samler sociale problemer fra resten af landet. Og selv om nogle af de små lejligheder i Holmbladsgadekvarteret bliver lagt sammen til større, skal det ikke være for at jage områdets beboere på porten.

»Københavnerne skal ikke skiftes ud, men problemet er, at halvdelen af lejlighederne er for små,« siger overborgmesteren. »Et stort projekt som kvartersløftet, er det ikke alt, der bliver til noget. Men viljen til at der skal ske noget - den er der. Det var også derfor vi opprioriterede cykelstierne i Holmbladsgade, så de kom samtidig med kvartersløftet.«

En af de små ting, som Jens Kramer Mikkelsen glæder sig over i Sundby, er to kantsten langs Amagerbrogade. Det er en pris fra Dansk Cyklistforbund.

»Det er s'gu de små ting, der betyder noget. En cykelsti, en vuggestue eller en skolevej,« siger Jens Kramer Mikkelsen. »Det er noget,

man føler, at man er med til. Drivkraften er, at der sker noget. Men det er ikke altid så sjovt, som det kunne have været. Da arbejdsløsheden og gælden steg i 1991, da tænkte jeg: Det her er s'gu ikke så sjovt.«

De store byggerier

Men Jens Kramer Mikkelsen vil alligevel blive husket mere for de store projekter: Ørestaden, Metroen, Fisketorvet, bolig- og erhvervsbyggeri i Københavns Havn - og måske også en ny Amager Strandpark. Planen behøver dog en solid kapitalindsprøjtning fra Københavns Amt.

»Jeg synes, at samarbejdet med amtet er inde i gode vinde. Jeg håber, at det hjælper på strandparken, og at Metroen kommer helt ud til lufthavnen.«

Folk bliver glade for Metroen. Københavnerne har arbejdet på en underjordisk bane i hele århundreder. Det er den største satsning, og det bliver en succes. Betjeningen af erhvervslivet og de store boligområder bliver bedre, end hvis Metroen kørte under Amagerbrogade. Så ville busbetjeningen blive dårligere, og så bliver Amagerbrogade ikke noget transportbånd.«

Københavns Havn, hvor Jens Kramer Mikkelsen er næstformand i bestyrelsen, sælger byggegrunde som aldrig før.

»Havnen skal også bidrage til byudviklingen - måske kommer vi til at se, at havnen engagerer sig i Amager Strandpark. Tingene hænger sammen.«

Men vi skal tænke os utrolig godt om, når vi udvikler byen. Måske skal der være flere parkeringspladser i Ørestaden, end vi

hidtil har regnet med. Men de byer, hvor man har satset på flere p-pladser. Der har de mere luftforurening og flere trafikpropper. Det skal vi ikke have.«

Om en havnetunnel mellem Refshaleøen og Østerbro er kommet tættere på virkeligheden, vil overborgmesteren ikke fortælle direkte. Selv om mange interessenter ønsker tunnelen, er tilkørselsvejene på Amager stadig et uløst problem.

»Men jeg rykker ikke for at få tunnelen,« siger han.

Kæden kan ryge af

Det gjorde borgmesteren heller ikke med det forslag til en lille hovedstadsreform, som indenrigsministeren fremlagde. Københavns overborgmester stillede sig på bagbenene, for han mener ikke, at der er perspektiv nok i den lille reform.

»Efter 15 års debat skal man have noget, der rækker frem, og Øresundsregionen skal tænkes med ind i planerne.«

Jeg synes, at vi skal have hovedstadsreformen nu, og den må gerne række fra Helsingør til Koge og Roskilde. Det bekymrer mig ikke, at der måske er nogle borgmestre, der mister deres kæder og noget magt. Der er en grund til, at bilens forrude er større end bakspejlet. Det er fordi, man skal prøve at tænke lidt langtset.

Der er masser af dynamik i København i disse år, selv om der også er problemer, der skal løses - for eksempel med flere institutioner til børn og mere hjemmehjælp.

Men det er ikke så ringe endda.«

MARKED
GRATIS
PÅLÆGNING
(gælder ikke køkken, entre,
trapper, vinyl)
FOR DINE PENGE

Franpain

Fransk bageri
nu også på
Amagerbrogade



Vedr: Cykelstipris 1983 – en omtale værd i forbindelse med jubilæum

Inskription udført af
Stenhuggerfirmaet V. Nielsens Eftf. v/ Uffe Mohr
Vester Kirkegårds Allé 26
2450 København SV

På foto taget hos stenhugger ses tv. stenhuggersvend Egon Albertsen og th. mester Uffe Mohr. Uffe Mohr er afgået ved døden. Sønnen Carsten Mohr leder i dag virksomheden. Kantstenen er lånt hos kommunen. DCF betalte 50,- kr. pr. bogstav, såvidt jeg husker, samt leje af varevogn til transport fra kommunens plads i Raghildsgade til stenhugger. Findes bilag stadig i DCF ??

Foto med raster er taget af en aktiv i Københavnsafdelingen. Måske findes originalfoto i DCF's arkiv??

Begivenheden på Rådhuspladsen **4. juni 1983** var afslutning på en stor stjernedemonstration (den sidste store cykeldemonstration?) med overrækkelse af kantsten blev vist som slubbilleder i TV-avisen, måske findes disse billeder i TV's arkiv ?? Fra Tårnby Rådhus var jeg med blandt demovagter og vi havde fået Ove Sprogø til at deltage, se Amagerbladets omtale.

Farvefoto taget af Birger Andersen. På foto fra Rådhuspladsen ses tv. Jens Kramer Mikkelsen, daværende formand for trafik og byplanudvalg, midt Peter Gordon, th. borgmester Vilho Sigurdsson.

Senere på sommeren, den **22. september 1983**, blev kantstenen sat ned i fortovskanten ved cykelstien på Amagerbrogade ved hjørnet af Hollænderdybet (lige efter Amagerboulevard i udadgående retning). Der blev holdt en "reception" med kantstensafsløring, se artikel på bagsiden af bladet "Grøn bølge" nr. 68 oktober 1983. Der var en hyggelig stemning, bl.a. deltog Peter Elming, Jens Kramer Mikkelsen, Egon Weidekamp, Vilho, flere embedsmænd fra Stadsingeniørens Direktorat og politidirektør Poul "Effsen" (korrekt stavning?), selv om politiet i mange år ikke var specielt cykelvenlige "frygt for manglende fremkommelighed for biltrafikken".

På foto i artikel ses Bjarne Eir fra SD tv. for undertegnede med cykel-t-shirt, helt th. Arne Jacobsen, der var meget aktiv i Københavnsafdelingen og bag ham min lille datter, der blev udnyttet flere gange som blikfang.

Denne begivenhed var en af de første større "events" med profilering af DCF med "positiv" profil, og vist første gang DCF fik omtale i TV-avisen ?!

Jeg har udarbejdet notat vedr. Amagerbrogade, forud for cykelstien skulle bygges.

Og var idemand bag kantstenen og praktisk ankermand ved fremstillingen, transport på demo-dagen – her fik jeg Falck til at være "sponsor" med en entreprenørbil med kran, der "overrakte" de tunge sten til en gul SD-lastbil på Rådhuspladsen – og ved invitation samt arrangement af reception med afsløring og efterfølgende portvin og chokolade på Amagerbrogade.

Forslag til udnyttelse af kantstenspris – ud over egen omtale i DCF's jubilæumsmateriale:

- Evt. uddele en ny kantsten til XXX by/amt med parallel til "gamle" priser?? Senere fik Strandvejen i Hellerup et træ og en cykelrute et frugttræ (på Lolland? - spørg Philip Rasmussen i Nakskov). Hvordan har de andre "priser" det ??
- Jeg har stadig perifert kontakt med Jens Kramer. Jeg tror, at jeg kunne få ham og nogle af de andre deltagerne fra reception til at ses igen ude ved kantstenen ????
- Evt. en lille "rundbordssamtale" og besigtigelse af cykelsti med sammenligning af vores forslag til en bedre cykelsti kontra virkeligheden i dag. F.eks. har *belægning holdt 20 år* ud for kantstenen !!
- Historie kunne give indslag i TV-Lorry eller måske bedre i TV-avisen, hvis billeder stadig er i arkiv.
- Omtale i AmagerBladet og (landsmedier ?, Politiken, JP København)
- Historien kan udnyttes igen ved 25 års jubilæum i 2008. Skal dele "gemmes" til 2008 ??

Notat ved
Birger Andersen, Amager Boulevard 129 3.th, 2300 København S

Dato 8. Juli 2003
Tlf 32 57 87 63 / 30 43 04 23

Hanne Wilken

Fra: "Hanne Wilken" <hannewilken@hotmail.com>
Til: "Arkivsalg [FÆLLESPOSTKASSE]" <arkivsalg@dr.dk>
Sendt: 25. oktober 2003 11:56
Emne: Re: Billdeder fra TV-avis 4. juni 1983

Tak for svar.

I forbindelse med forberedelse af 100 års jubilæum i 2005 har jeg nu fået vished for, at pågældende indslag eksisterer.

Når tiden sig nærmer, kan jeg forestille mig, at enten DCF eller en TV-kanal kunne gøre brug af disse billeder.

Med reference mener jeg blot, om I har en intern kode / arkiv nr. , der vil lette arbejdet med at finde indslaget frem, når det evt. bliver aktuelt.

Endnu engang tak for svaret.

Med venlig hilsen

Birger Andersen

----- Original Message -----

From: Arkivsalg [FÆLLESPOSTKASSE]
To: Hanne Wilken
Sent: Thursday, October 23, 2003 11:53 AM
Subject: SV: Billdeder fra TV-avis 4. juni 1983

Kære Birger Andersen,
Tak for din e-mail.

Vi har fundet indslaget som er på 44 sekunder

TVA I. t33 06 04. Cykler: **Dansk Cyklistforbund** hævde for 7. år i træk indkaldt cyklister til derno. Gen. opt. Rådhuspladsen Kbh. cyklister samlet s; imt opt. bordmester Villo Siourdsson og find. Kbh. s Byplan og Trafikudvnlq Jens Kramer Mikkelsen modtog pris to kantsten som anerkendelse af kommunens indsats for cyklister. 0.44 . pos. +c

Undskyld den lidt spøjse stavemåde.

Prisen for disse 45 sekunder leveret på vhs, kun til privat brug og/eller intern brug i DCF vil være kr 1.000 + moms.

Vi forstår ikke helt hvad I mener med 'evt. reference!'.
.

Vi ser frem til at høre fra jer, hvis vi skal gå videre med sagen.

Med venlig hilsen
DR Arkivsalg/bh

-----Oprindelig meddelelse-----

Fra: Hanne Wilken [mailto:hannewilken@hotmail.com]

Sendt: 8. oktober 2003 13:43

Til: Arkivsalg@dr.dk

Emne: Billdeder fra TV-avis 4. juni 1983

Jeg har rette telefonisk henvendelse vedr. slutbilleder i TV-avisen lørdag 4. juni 1983.

Det drejer sig om cykeldemonstration i København, billeder fra Rådhuspladsen, hvor der blev overrakt en kantsten med inskription "Dansk Cyklist Forbunds cykelstipris 1983".

Jeg vil gerne spørge om følgende:

- Findes der billeder i arkivet?
- Evt. reference, såfremt DCF vil henvise til disse i forbindelse med 100 års jubilæum i 2005.
- Pris for kopi til privat brug og/eller internt brug i DCF.

Svar kan sendes på den anvendte afsenderadresse på denne e-mail.

Med venlig hilsen

Birger Andersen
Amager Boulevard 129 3.th.
2300 København S

tlf. +45 32 57 87 62 mobil +45 30 43 04 23

Så tager vi cyklerne frem

JUBILÆUM

Dansk Cyklist Forbund kunne søndag fejre sin 100 års fødselsdag.

Af JESPER MARTIN

Dansk Cyklist Forbund kunne 16. oktober fejre 100 års jubilæum. Forbundet blev stiftet i 1905 for at skabe bedre og tryggere vilkår for cykelfærd i København og omegn. Dengang cyklede man nemlig på hullede cykelstier fulde af hesteskoem, og der var ingen færdselsregler for cyklisterne.

Over én million danskere cykler hver dag, og cykelforholdene er da blevet en del bedre i tidens løb. Der er dog stadig mange cyklist, der bliver dræbt eller kvæstet i trafikken. Alene i 2004 mi-



SKUESPILLEREN OVE SPROGØE, var kendt for at være meget medlesky. Her har han dog valgt at stille op for at prøvekøre en ny cykelsti på Amager.

stede 53 cyklist døde i trafikken, mens 726 cyklist kom alvorligt til skade.

Københavns Kommune modtog i 1983 Dansk Cyklist Forbunds cykelstipris for blandt andet for at have gjort en stor indsats for nye cykelstier og påmaling af blå cykel-felter i gadekryds.

I den forbindelse blev der fremstillet en 2,4 meter lang granitkantsten med indhugning. Kantstenen, som fortsat er der i dag, blev placeret ved en nyanlagt cykelsti på Amagerbrogade ud for Hollænderdybet.



GRANITKANSTEN: Stenhuggermester Uffe Mohr og stenhugger Svend Egon Albertsen har stået for den særlig fremstillede granitkantsten med indhugning, som er placeret på Amagerbrogade ud for Hollænderdybet.

Administrativ medarbejder

Har du lyst til at arbejde for bedre boliger, bygninger og byer i Danmark?

Byggeskadefonden
vedr. Bygningfornyelse

BvB

København

Kviknr: 4105078

Ny medarbejder?

1 opkald til 35 lokalaviser
over 1,2 mio. læsere i HT-området

Tal til 0 øre pr. min.

debitel POWER
Nokia 6110i
299,-

- Fm-radio
- Video-optager
- Ind- og udvendige farveskærme
- Inkl. headset

debitel POWER
Nokia 170
99,-

- Video-optager
- Smart metaldesign
- Ind- og udvendige farveskærme
- Inkl. headset

debitel POWER
0 øre pr. min.
1.000 min. hver måned med minutPAKKEN

Udvalgte numre og talletid med debitel taksat

UGE-TILBUD

ALT I
VÆRKTØJSUDLEJNING

ET 32 58 20 87

ENGLANDVEJ 204 2500 KØBENHAVN S

Restaurant
Kongelundskroen
København Ø 270 • Drøger

Selskaber i og ud af huset.
HUSK!
Vi er Deres garanti for et vellykket selskabsarrangement.

32 53 31 57
Kongelundskroen@mail.dk
www.kongelundskroen.dk

TDE

PETER PHILIPSEN PRÆSEN
ANDERS SKJOLD

»Absolut Danmarks bedste Kim Larsen sound-aïke«
»Stand up i topklasse«

VI HAR OGSÅ DJ'S, PARTYBANDS OG ANDRE INDSLAG TIL JERES ARRANGEMENT.

INFO OG BOOKING: 20979267
JULEFROKOSTEN BLIVER BARE BE

Er FlexGar
...et for

Jens Peter Munk

Fra: Birger Aage Andersen [birger@itu.dk]
Sendt: 25. november 2005 15:10
Til: Jens Peter Munk
Emne: Re: SV: Monument - cykelkantsten

Jeg har fridag mandag, så hvis du tilfældigvis er ude i luften, så prøv at ringe på 30 43 04 23.

Med venlig hilsen

Birger Andersen
kontorbetjent

IT-Universitetet, Facility Management
Rued Langgaards Vej 7, lokale 0C 04
DK - 2300 København S

telefon +45 72 18 50 15

bliver der ikke svaret, så ring +45 72 18 50 00
eller send mail til fm@itu.dk

Jens Peter Munk wrote:

>Kære Birger Andersen,

>

>Tusind tak for tilsendte materiale. Jeg må indrømme, at jeg ikke kendte
>kantstenen, men jeg er nu også forholdsvis ny i kommunal sammenhæng
>(godt 3 år). Jeg vil gerne optage den i min database og på hjemmesiden,
>og derfor også gerne have lidt flere oplysninger. Det lyder fint, hvis
>vi kan aftale en tid både til at se på kantstenen og materialet.
>Kommer du med et udspil? Det er jo en "travl" tid, vi går i møde, så
>måske skulle vi vente til januar.

>

>Med venlig hilsen

>Jens Peter Munk

>Fagansvarlig, byens monumenter

>Bygge- og Teknikforvaltningen

>Vej & Park

>Byrumskontoret

>tlf. direkte 3366 3555, tlf. omstilling 3366 3366

>e-mail jemun@btf.kk.dk, e-mail centralt: vejpark@btf.kk.dk

>

>

>-----Oprindelig meddelelse-----

>Fra: Birger Aage Andersen [mailto:birger@itu.dk]

>Sendt: 24. november 2005 17:12

>Til: Jens Peter Munk

>Emne: Monument - cykelkantsten

>

>

>Hej Jens Peter Munk

>

>Som lovet i telefonsamtale efter din "optræden" i Politiken følger
>hermed lidt om cykelkantstenen.

>Placering er Amagerbrogade ved Hollænderdybet i fortovskantstenen ved
>Domino Pizza.

>

>Se vedhæftet, der er en skanning af indlæg i Amagerbladet fra
>18/10-2005. Det er skrevet i anledning af 100 års jubilæum for Dansk
>Cyklist Forbund.

>

>Jeg har en del materiale i form af billeder med stenhugger (som
>Amagerbladet lånte) og kopi af artikler i Grøn Bølge (Stadingeniørens
>interne blad), der beskriver overrækkelse på Rådhuspladsen og senere

>"afsløring" på Amagerbrogade.
>Her på min arbejdsplads kan jeg skanne materiale i PDF og sende??
>
>Måske bedre, at du en dag kigger hele bunken igennem og låner
>materialet, og evt. gøre nogle notater omkring nogle facts, som jeg kan
>huske omkring personer, idéens udspring ect.
>Det kunne evt. være hjemme hos mig, så kunne vi gå over på den anden
>side af gaden og se på "monumentet" ??
>
>Privat er tlf 30 43 04 23
>mail birger.andersen@sonderport.dk
>og adresse
>Amager Boulevard 129 3.th
>2300 København S
>
>P.S. Du er meget velkommen til at kigge ind på IT-Universitetet, måske
>et "tiloversblevent" monument kunne placeres i universitetets nærhed ???
>
>
>

Jens Peter Munk

Til: Birger Aage Andersen
Emne: SV: Cykel "kantsten"

Kære Birger,

Ja, det blev jo ikke rigtigt til noget før jul, og siden da har byen jo stort set ligget dækket af sne. Så det med kantsten har ikke været så aktuelt.

I morgen har et hul i kalenderen. Skal vi mødes derude kl. 10?

Mvh. Jens Peter

-----Oprindelig meddelelse-----

Fra: Birger Aage Andersen [mailto:birger@itu.dk]
Sendt: 10. februar 2006 16:26
Til: Jens Peter Munk
Cc: Birger Andersen hjemme
Emne: Cykel "kantsten"

Hej Jens Peter

Jeg har scannet en foto, så du kan se kantstenens fulde størrelse med stenhuggersvend Egon Albertsen tv Stenhuggermester Uffe Mohr th

Mohr's stenhuggeri lå oprindeligt på Kastrupvej
Kantstenen blev udført på stenhuggeriets nye adresse ved Vestre Kirkegård, hvortil det flyttede, da grunden på Kastrupvej blev afhændet til Vibø (hjørnet Tycho Brahes Alle).

Carsten Mohr, der en min ven, videreførte stenhuggeriet efter sin fars død. Han arbejder der stadig, men er i dag ansat, da der er solgt til nye ejere. Carsten kan måske hjælpe med flere detaljer. Pris ect. ?? DCF fik en regning, men jeg tvivler på, at de har gemt den. Jeg erindrer det som, at der blev betalt 75,- kr/bogstav, hvilket var en "vennepris", min far var ven med Uffe Mohr, og jeg selvfølgelig "groft" udnyttede hvad jeg havde af kontakter.

Jeg sender pr. brev i dag fotokopier af artikler, der fortæller lidt om historien bag kantstenen.

Holder fri mandag, tirsdag formiddag og onsdag, så hvis du vil mødes på åstedet, kunne det blive først i ugen??

mvh

Birger Andersen
Amager Boulevard 129 3.th
2300 S

30 43 04 23

--
Med venlig hilsen

Birger Andersen
kontorbetjent

IT-Universitetet, Facilities Management
Rued Langgaards Vej 7, lokale 0C 04
DK - 2300 København S

telefon +45 72 18 50 15

bliver der ikke svaret, så ring +45 72 18 50 00



Jens Peter Munk

Til: Birger Andersen**Emne:** SV: Kantsten forårsrengøring presseomtale

Kære Birger Andersen,

Tak for sidst. Det var dog en sand overflod af gode idéer, du dér kommer med. Jeg skal se, om jeg kan bruge nogle af dem hen ad vejen. Tak for det.

Mvh. Jens Peter Munk

-----Oprindelig meddelelse-----

Fra: Birger Andersen [mailto:birger.andersen@sonderport.dk]**Sendt:** 15. februar 2006 11:12**Til:** Jens Peter Munk**Emne:** Kantsten forårsrengøring presseomtale

Materiale modtaget returmed posten allerede i dag - det var kvikt.

Jeg fik en tanke efterfølgende:

Kantstenen/cykelstiprisen kan bruges som en god forårshistorie, hvis man spiller på, at den netop er gjort forårsren til den kommende udesæson.

(Kan du ikke få grafittipatroljen til at klare den rengøring, det må kunne give et par gode billeder) og at en pressemeddelelse samtidig indeholder oplysning om nyregistreret "monument" samt de forbedrede opslagsmuligheder på hjemmesiden ("hvad er det" via kortopslag). Formål at øge kendskab til monumentsiden.

Netop en kantsten ville måske også kunne lokke omtale frem i fagblade.

Dansk Cyklist Forbunds blad må være oplagt.

Ingeniørens bagside bringer ofte "spøjse" historier - kender du bagsiden?

Den er lidt i stil med Politikens bagside, men med teknisk udgangspunkt.

Kontakt Erik Lyngsø på bladet, han er en gammel bekendt - hils gerne fra mig.

Fra mit virke i H/F Vennelyst ved jeg, at de danske turistguider også er glade for nyheder. Jeg er ikke klar over hvordan man bedst formidler nyt til dem, men de vil ganske givet elske at fortælle om noget specielt københavnsk.

Turistorganisationerne, Wonderful Copenhagen, Danmarks Turistråd ect., vil sikkert kunne bruge en ny historie til udlandet om emnet cykelturisme og cykelby.

Sidst, men ikke mindst, må man aldrig glemme den lokale verdenspresse, lokalavisen - her på øen AmagerBladet - samt de Københavnske aviser og lokalTVstationer.

Med venlig hilsen

Birger Andersen
Amager Boulevard 129 3.th
2300 København S

mobil 30 43 04 23 privat 32 57 87 62

Jens Peter Munk

Til: Birger Andersen

Emne: SV: Mild stemme i morgennyheder

Kære Birger Andersen,

Ja, den er kommet med nu, selvom webmasteren har endnu ikke fået lagt billeder ind, ser jeg. Kig på www.kk.dk/monumenter under Dansk Cyklist Forbunds cikelstipris 1983. Jeg er ved at skrive et lille nyhedsbrev om glemte og upåagtede mindesmærker/monumenter, deriblandt cykelstiprisen. Tilmeld dig på monumenthjemmesidens forside, så får du automatisk nyhedsbrevet tilsendt.

Med venlig hilsen

Jens Peter Munk

Fagansvarlig, byens monumenter

Teknik- og Miljøforvaltningen

Vej & Park

Byrumskontoret

tlf. direkte 33 66 35 55

e-mail jenmun@tmf.kk.dk

Fra: Birger Andersen [<mailto:birger.andersen@sonderport.dk>]

Sendt: 11. juli 2006 08:11

Til: Jens Peter Munk

Emne: Mild stemme i morgennyheder

God sommer.

Er cykelkantstenen kommet ind i monumentfortegnelsen ??

Jeg har forlagt besked om, hvor man søger, så jeg har ikke kigget selv.

Vil du give mig link.

Med venlig hilsen

Birger Andersen

Amager Boulevard 129 3.th

2300 København S

mobil 30 43 04 23 privat 32 57 87 62

Jens Peter Munk

Til: Birger Andersen

Emne: SV: Cykelkantsten 25 år

Kære Birger,

Jeg har været afsted i flere omgange for at få ordentlige billeder af kantstenene, men det er - indrømmet - ikke rigtig lykkedes at få dem gode nok. Jeg har fundet ud af at det er bedst om eftermiddagen, da der da vil være bedre lys på den lodrette side med cyklen. Hvis den skal fotograferes i sin fulde udstrækning, skal man ud på kørebanen, og det turde jeg ikke sidst, da jeg var der, da der var ret voldsom trafik. Men jeg har måske bedre held næste gang. Fotoet med stenhuggerne er sjovt, men det bryder stilen med de andre, som er rene registreringsfotos. Det ville også kræve en billedtekst, og det er der ikke mulighed for i hjemmesidens opsætning. Jeg ser på det én af de nærmeste dage.

Jeg kan desværre ikke styre prioriteringen af stoffet på vores hjemmeside, selv om jeg jævnligt beder om at få monumenterne bedre eksponeret. Men alle synes jo, at netop deres område er det vigtigste, så konkurrencen er stor.

Tak for tippet om visitcopenhagen.dk. Du har da ret, der kunne sagtens laves et link til vores monumenthjemmeside, som jo også er i en engelsk udgave. Jeg taler med dem.

Med venlig hilsen
Jens Peter Munk
Fagansvarlig, byens monumenter
Teknik- og Miljøforvaltningen
Center for Park og Natur
tlf. direkte 33 66 35 55
e-mail jenmun@tmf.kk.dk

Fra: Birger Andersen [<mailto:birger.andersen@sonderport.dk>]

Sendt: 19. april 2008 13:11

Til: Jens Peter Munk

Emne: Cykelkantsten 25 år

Hej Jens Peter

Til din orientering kopi af mail, som jeg har sendt til DCF for at "sparke" dem blidt forud for et 25 års jubilæum, måske DCF vil "fejre" det. Du kunne måske få graffitti-vognen til at rense kantstenen blidt - pas på maling i bogstaverne.

Da jeg skulle finde link til din omtale af kantsten gik jeg ind på siden "turist i København", der er en mulighed på forsiden af hjemmesiden, men denne side viser ingen henvisning til din monumentbase (der er rigelig plads på siden).

Da jeg søgte i jeres søgefelt på "monumenter" fik jeg mange "tilbud" heraf 2 hvor der kun var overskrift monumenter - men ingen kort tekst, der oplyser om linkets indhold? Jeg synes, at basen skulle prioriteres som "første hit" og med kort tekst.

Prøv det selv - få it-folkene til at "sælge" din database bedre.

Se vedhæftede pdf, jeg synes ikke at foto på hjemmesiden viser kantsten tydeligt - kunne dette billede ikke lægges ind som et af de 3 mulige? Desuden er ingen af billederne af kantstenen i "samlet længde"?

P.S. jeg er jo også aktiv som støtte i "solgruppen" - hvis du ikke har fået besked fra Henriette eller Arthur endnu, så kan jeg fortælle, at fondsansøgninger nu sendes ud med et godt gennemarbejdet prospekt. Så nu venter vi spændt på, om det kan realiseres.